



AUTOCARDAN

WAŁY NAPĘDOWE - TO NASZA PASJA

WAŁY NAPĘDOWE
NAPRAWA I REGENERACJA
PRODUKCJA I WYWAŻANIE



TEL: 506 054 059

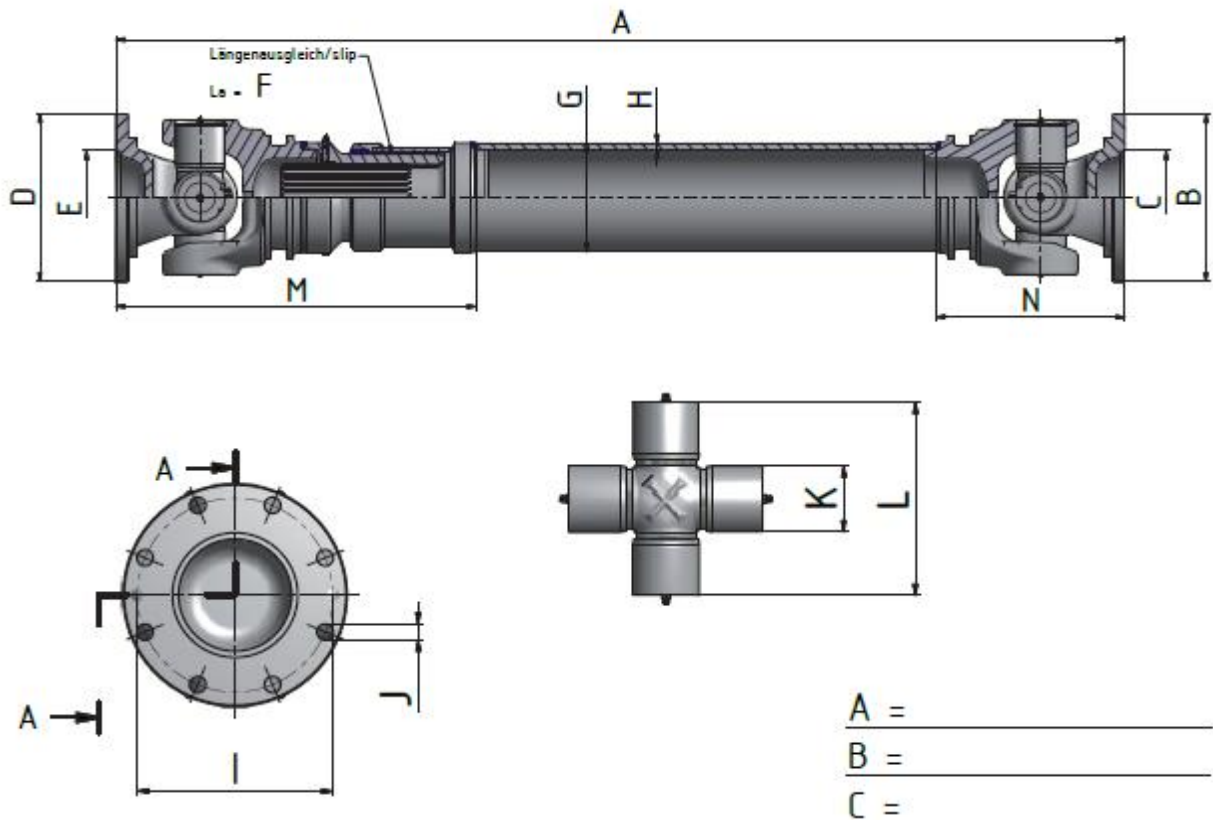

A – (długość robocza na maszynie albo długość minimalna po scisnięciu) =

B (średnica Flanszy) =

C – (średnica zamkumocowania flanszy) =

Krzyżak

K =

L =

G (średnica rury) –

Rodzaj Flanszy (rodzaj zamka)

